

Informatiebijeenkomst 27 januari

- Introductie
- Stand van zaken projecten: OMHP, BG5, BG3, Gasthuiskerk, UB, buitenruimte, verduurzaming
- Planning
- Bouwlogistiek
- Communicatie 2022

Oudemanhuispoort (OMHP)



Uitwerkingskader deelgebied Oudemanhuispoort en Slijkstraat (Strategisch Masterplan Universiteitskwartier, juli 2021)

OMHP

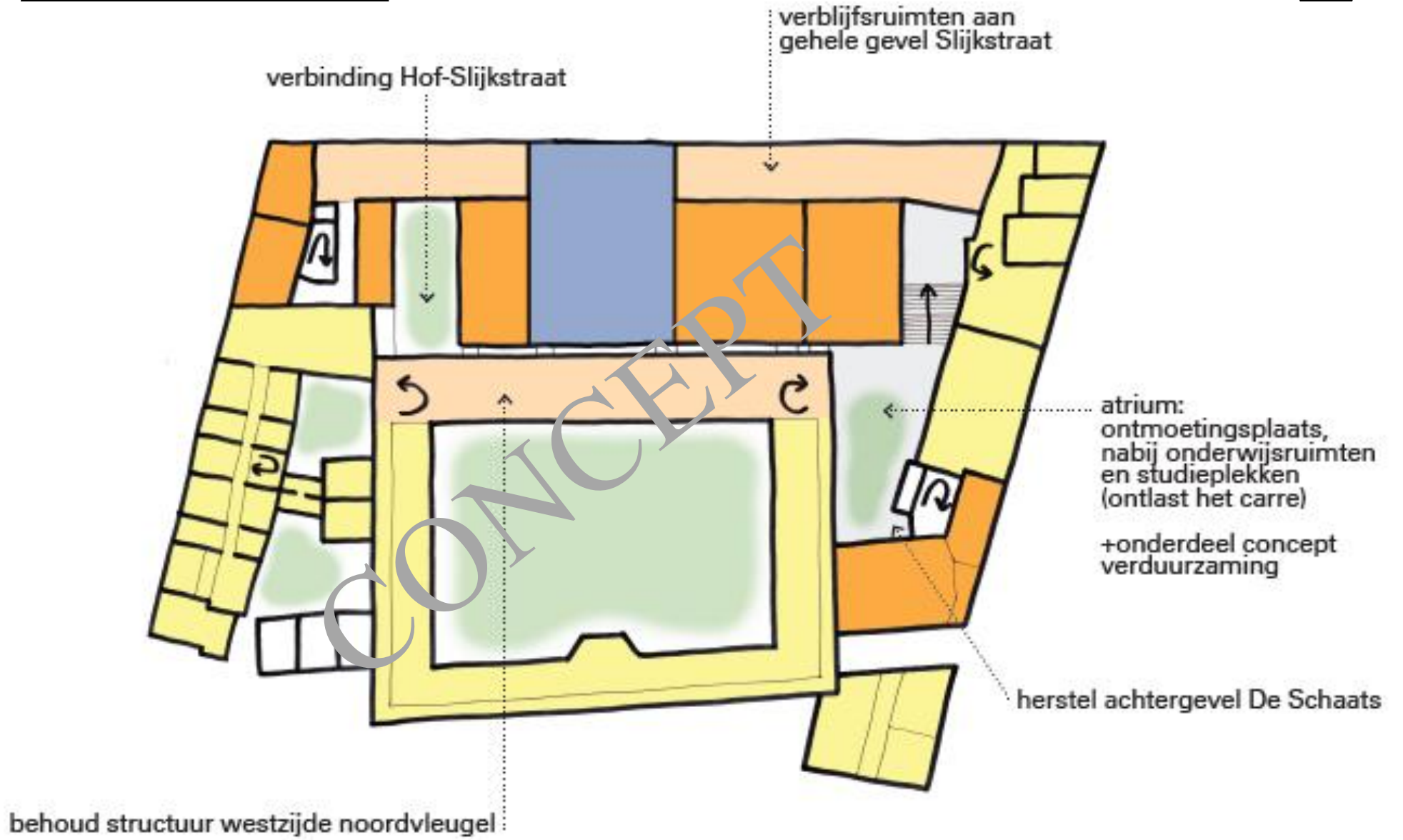

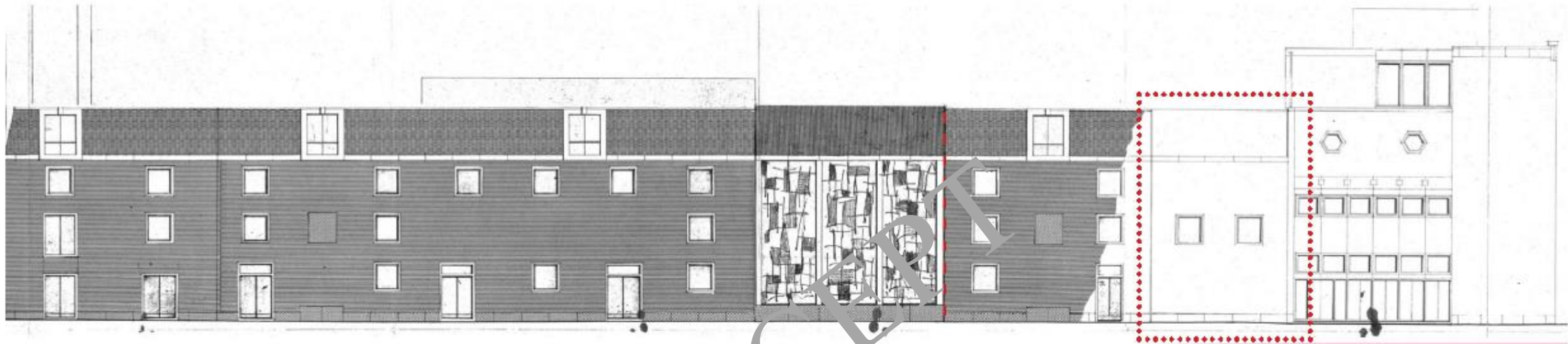

Opwaardering van de gevel met een nieuwe toegang voor de fietsenkelder en mogelijkheden van verduurzaming (isolatie buitenzijde).

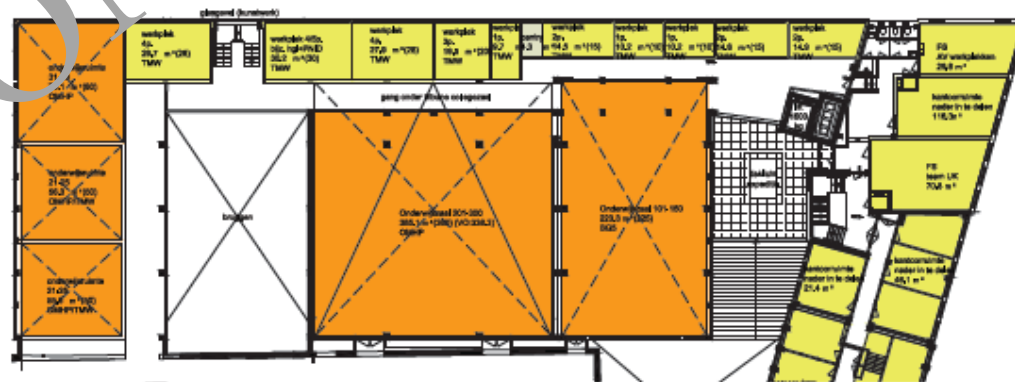

Wijziging in programmering aan de Slijkstraat; van circulatieruimte naar verblijfsruimten.

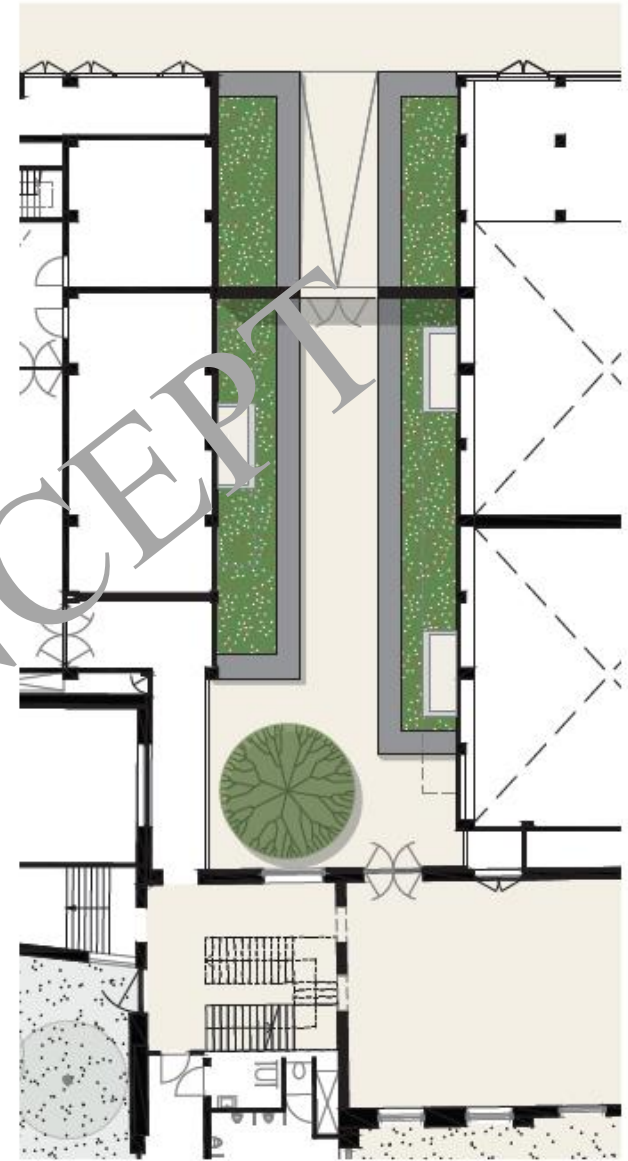



CONCEPT

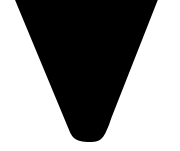

BG5

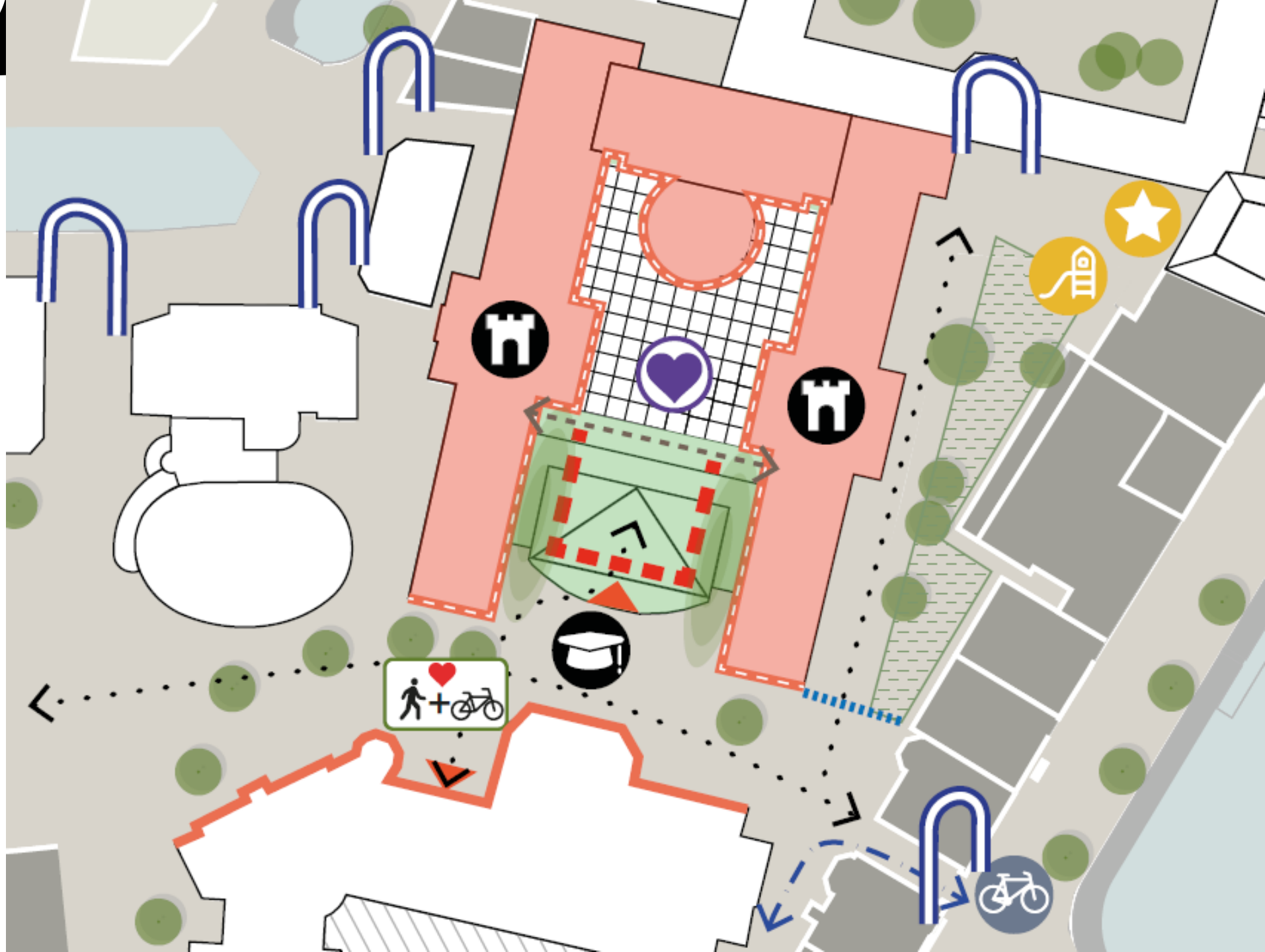

BG5

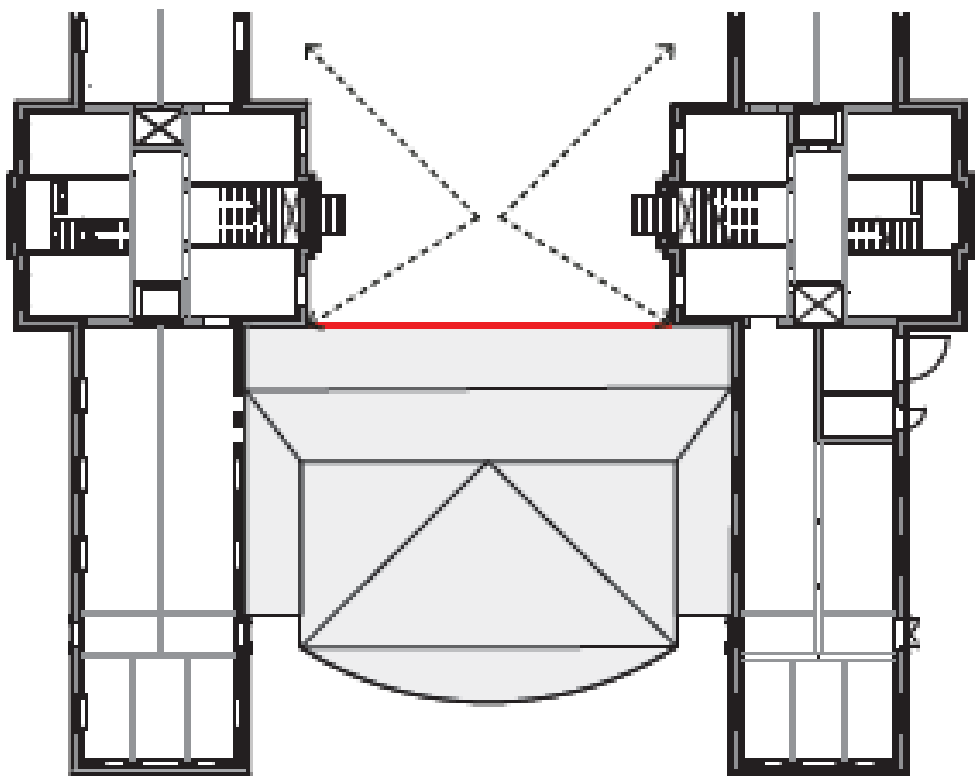

Huidige situatie

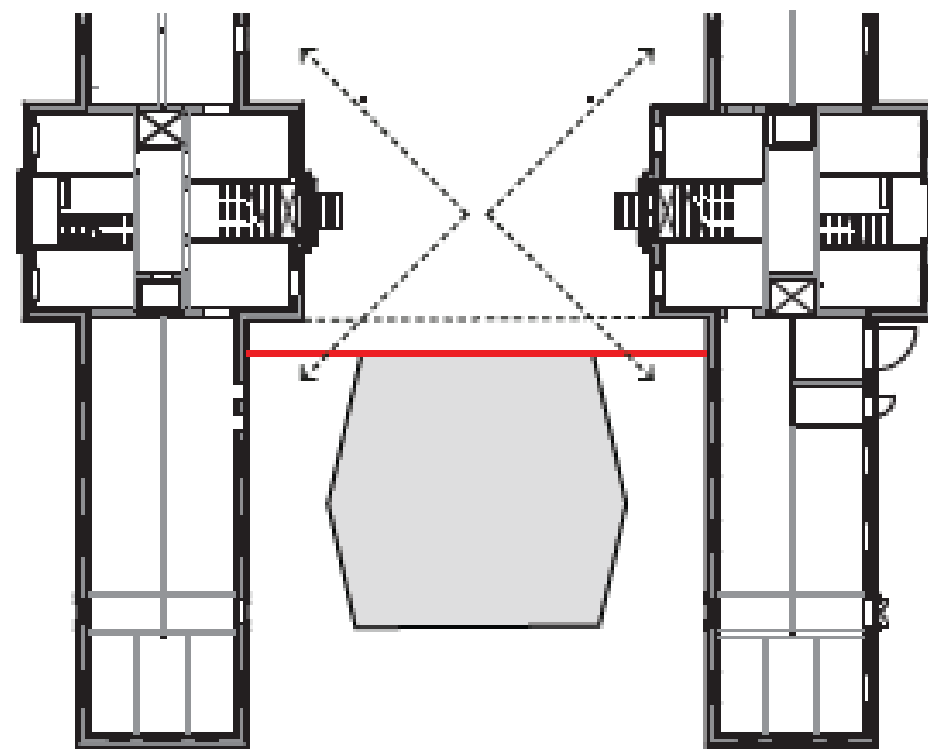

Ontwerp (concept)

BG5



BG5

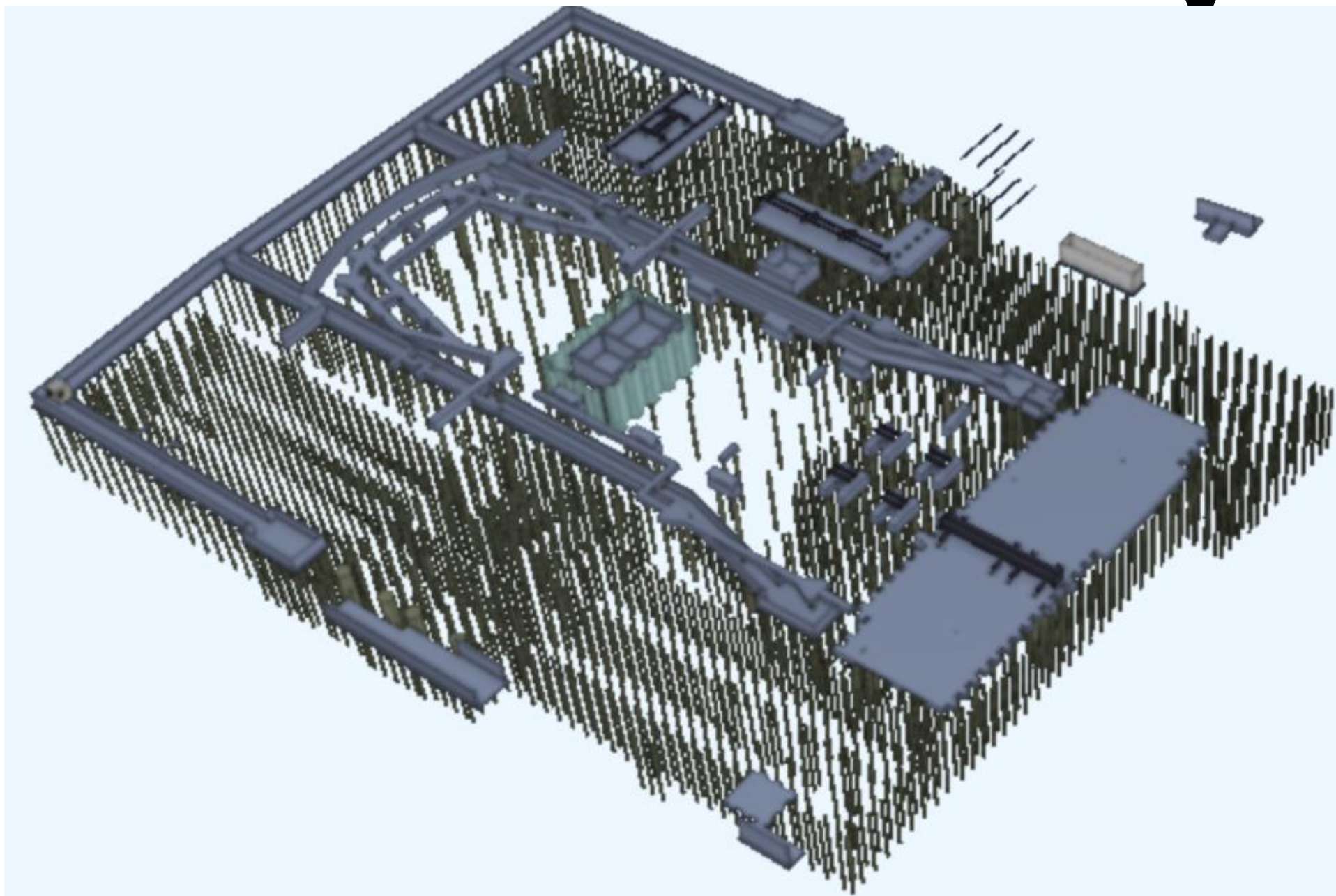

Gasthuiskerk



Gasthuiskerk

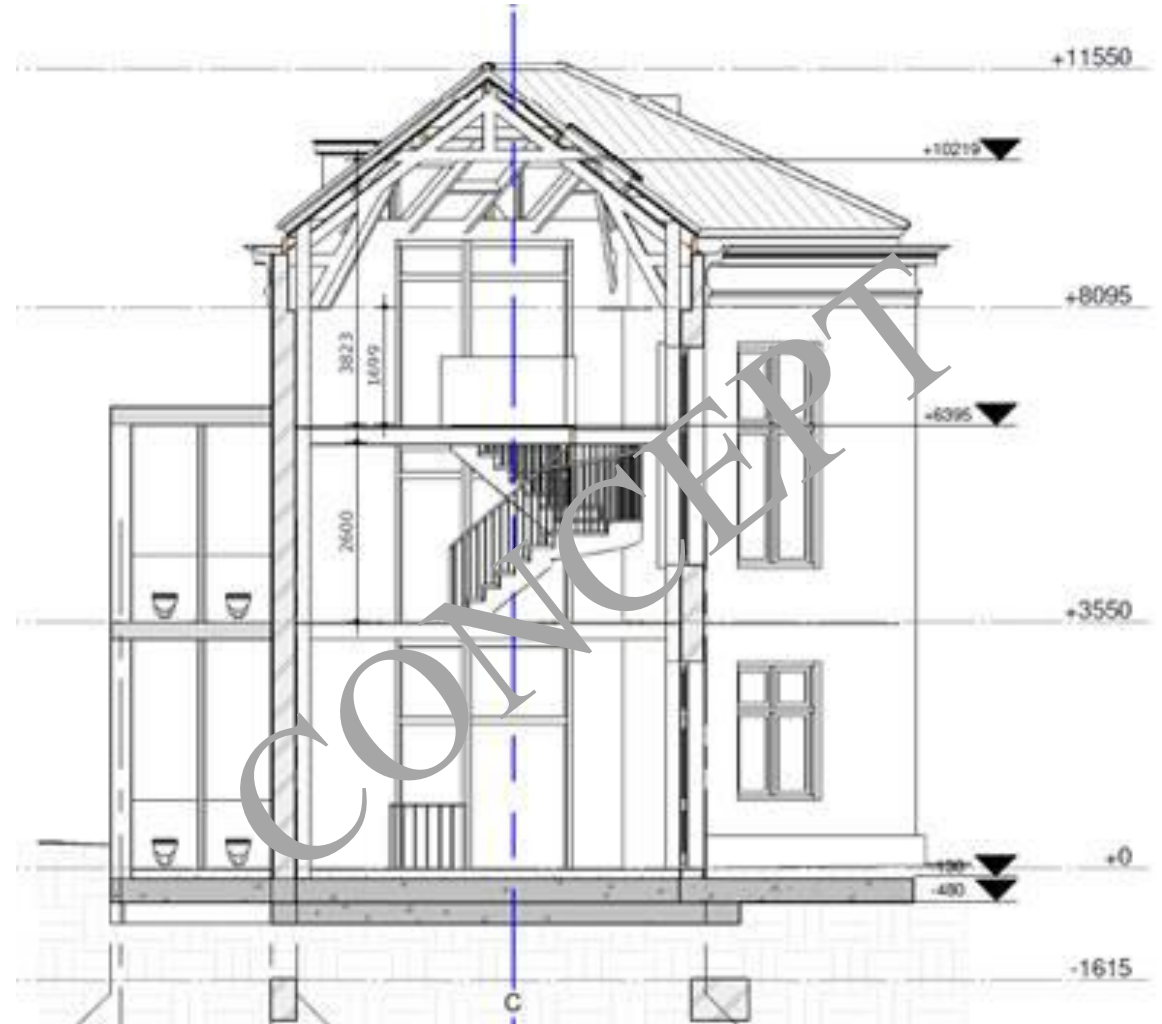
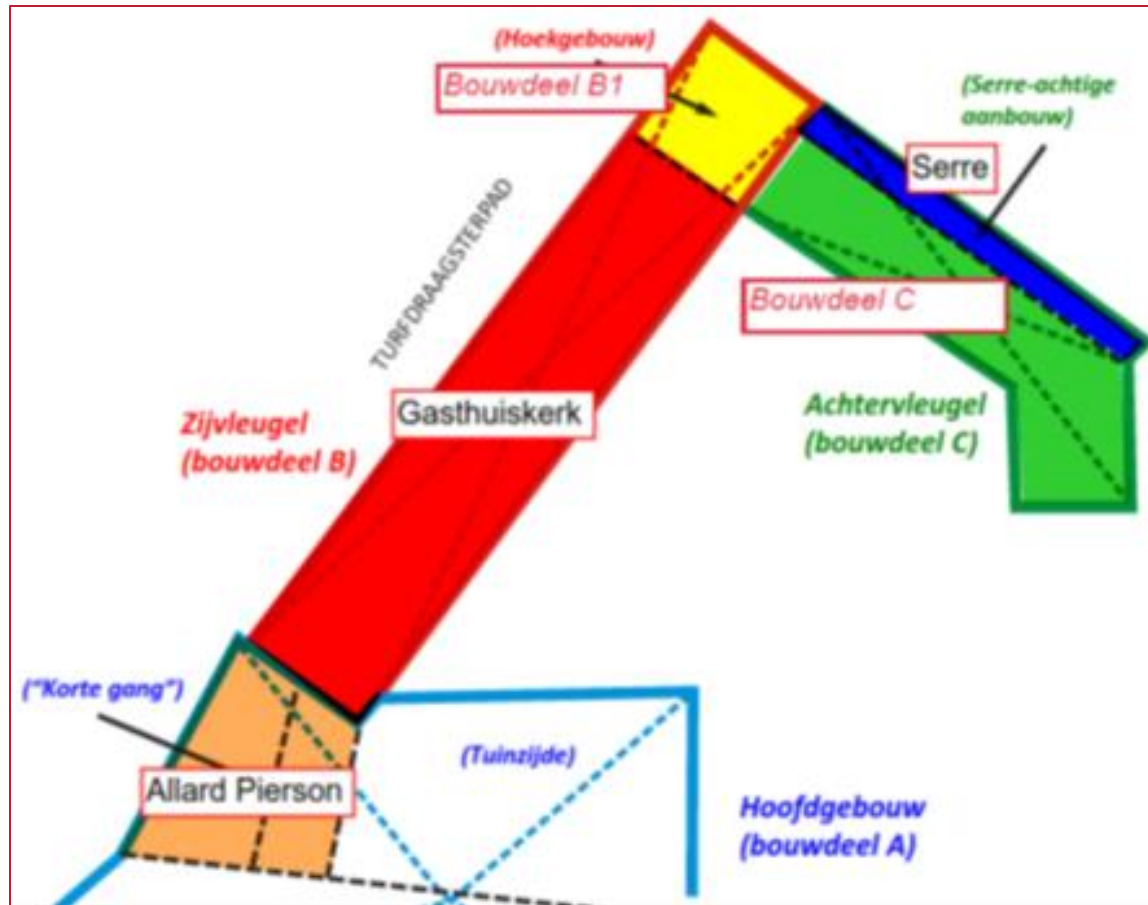

Opknopvariant BG3

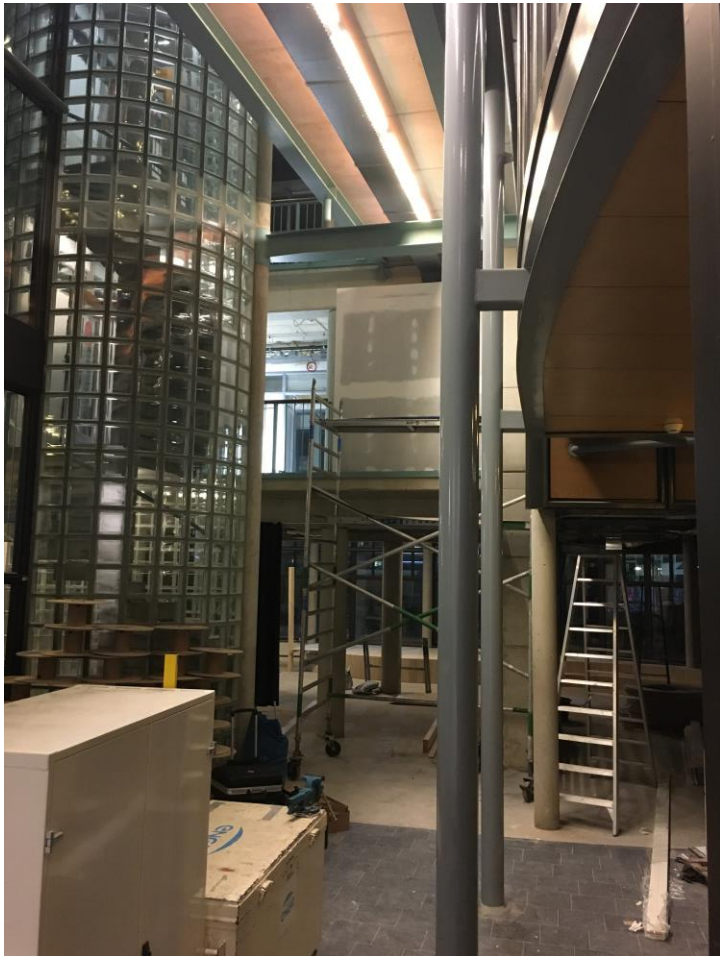

Opknapvariant BG3

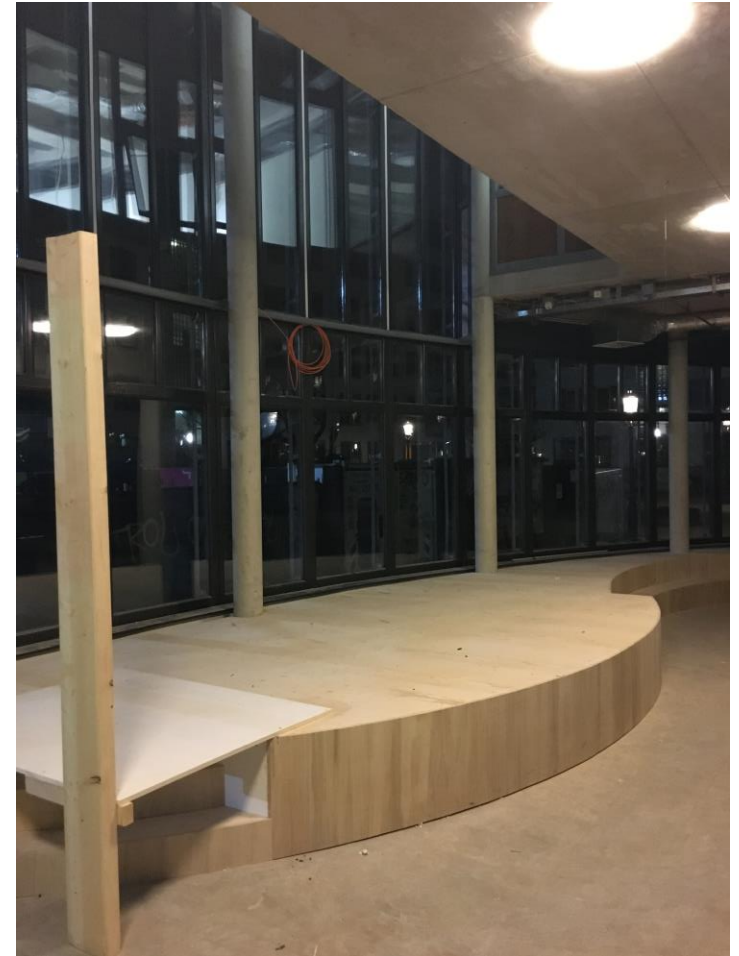

SMP-variant BG3



Motie

Samen met de UvA, bewoners, erfgoedorganisaties en andere betrokkenen bij de uitwerking van de toekomst van het paviljoen en directe omgeving, naast het uitvoeren van de ontwerpprijsvraag ook de mogelijkheden tot behoud of transformatie nader uit te werken.

→ Gemeente en UvA werken de uitwerkingskaders uit het SMP gezamenlijk uit in een opdracht voor een ontwerpprijsvraag/opgave voor een sloop-nieuwbouwplan en hergebruik-transformatie van het Theo Bosch-paviljoen.

Universiteitsbibliotheek



Universiteitsbibliotheek





Buitenruimte

De informatie over de tijdelijke inrichting van de buitenruimte wordt door de gemeente gedeeld.

Gasthuishof



Verduurzaming

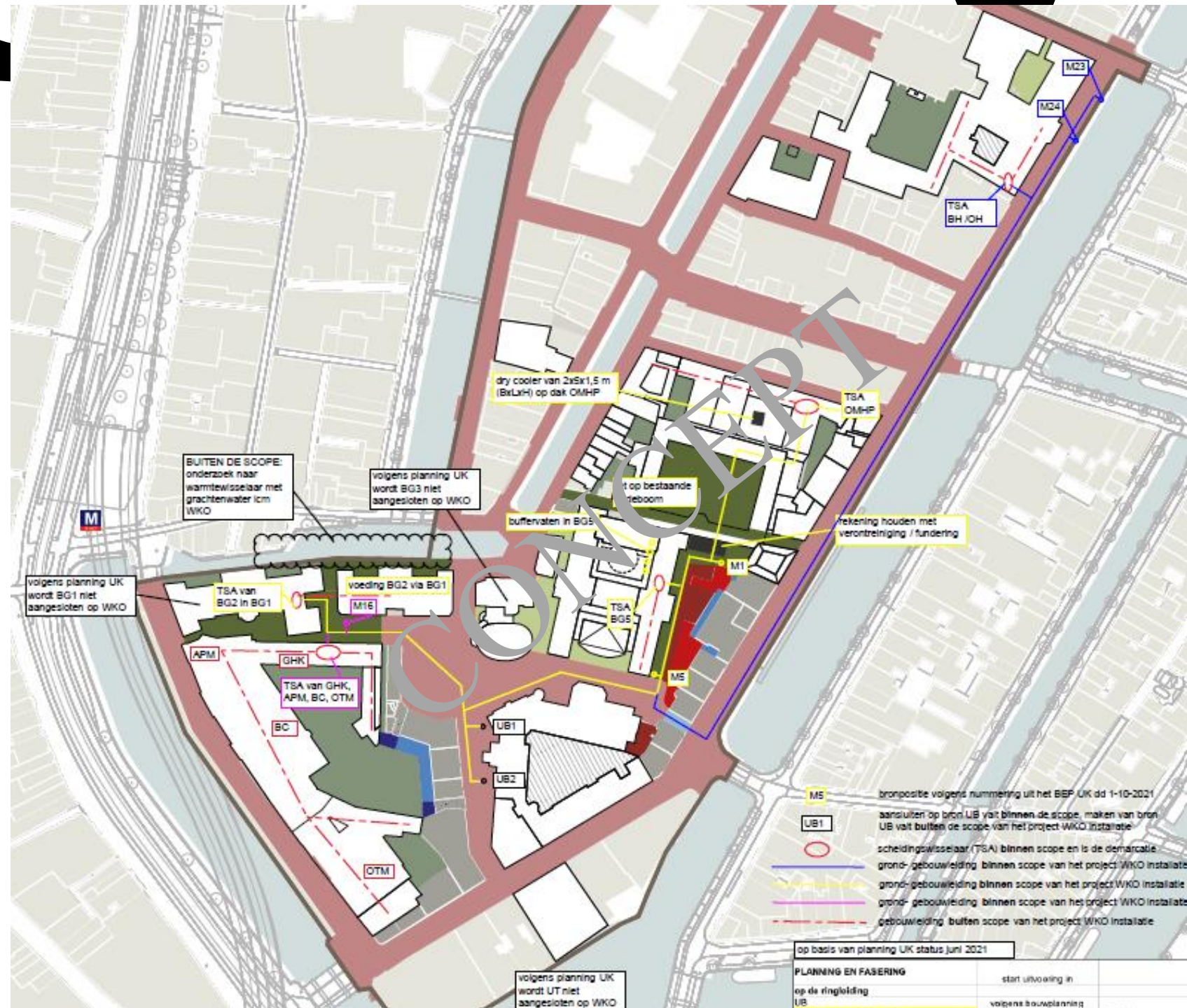



Vragen?

Indicatieve Planning Huidig

Indicatieve planning ontwikkeling Universiteitskwartier

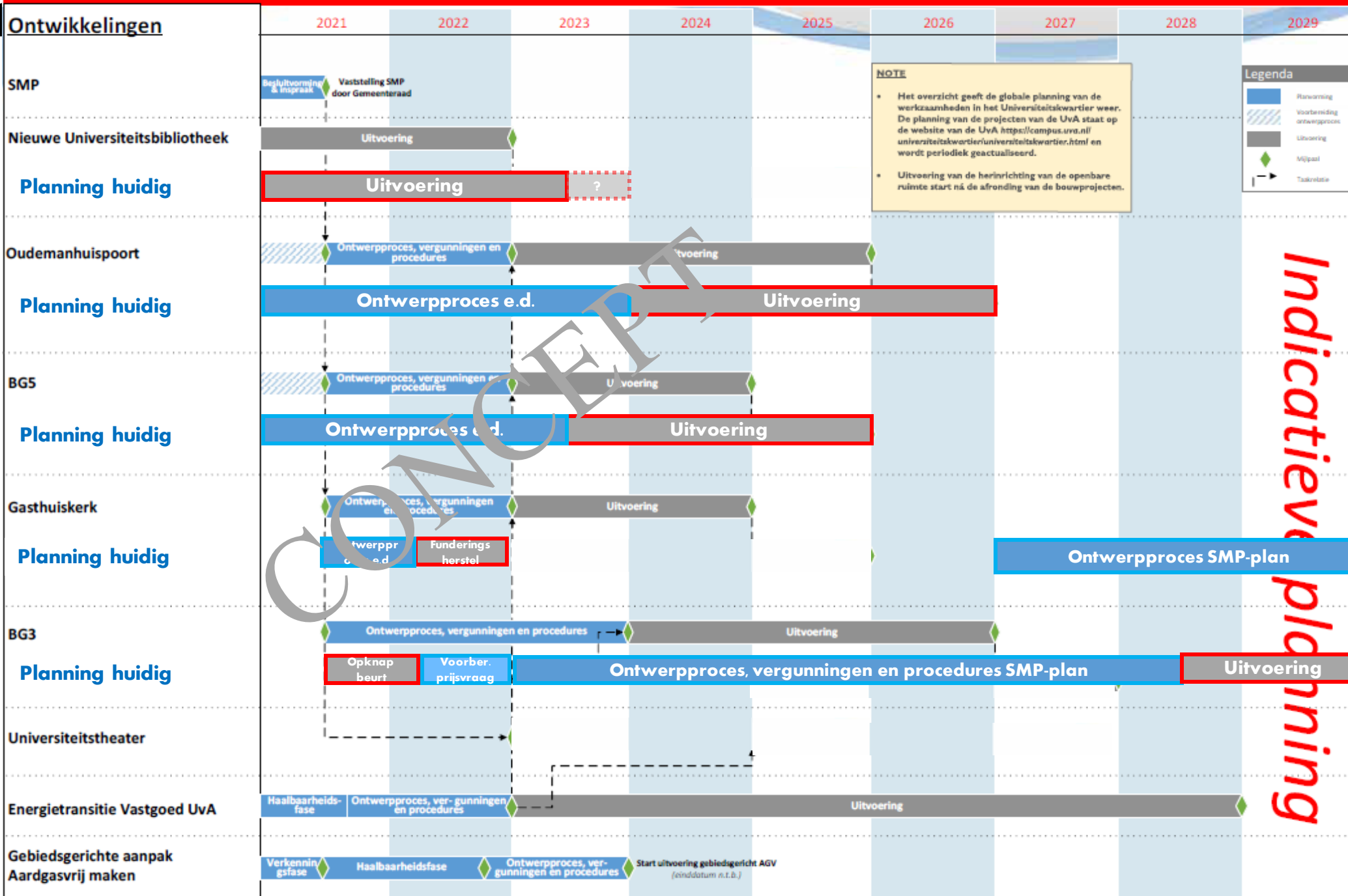

NOTE

- Het overzicht geeft de globale planning van de werkzaamheden in het Universiteitskwartier weer. De planning van de projecten van de UvA staat op de website van de UvA <https://campus.uva.nl/universiteitskwartier/universiteitskwartier.html> en wordt periodiek geactualiseerd.
- Uitvoering van de herinrichting van de openbare ruimte start ná de afronding van de bouwprojecten.

Legenda

- Planning
- Voorbereiding ontwerpproces
- Uitvoering
- Mijpaal
- Taakvolgorde

Indicatieve planning

Bouwlogistiek

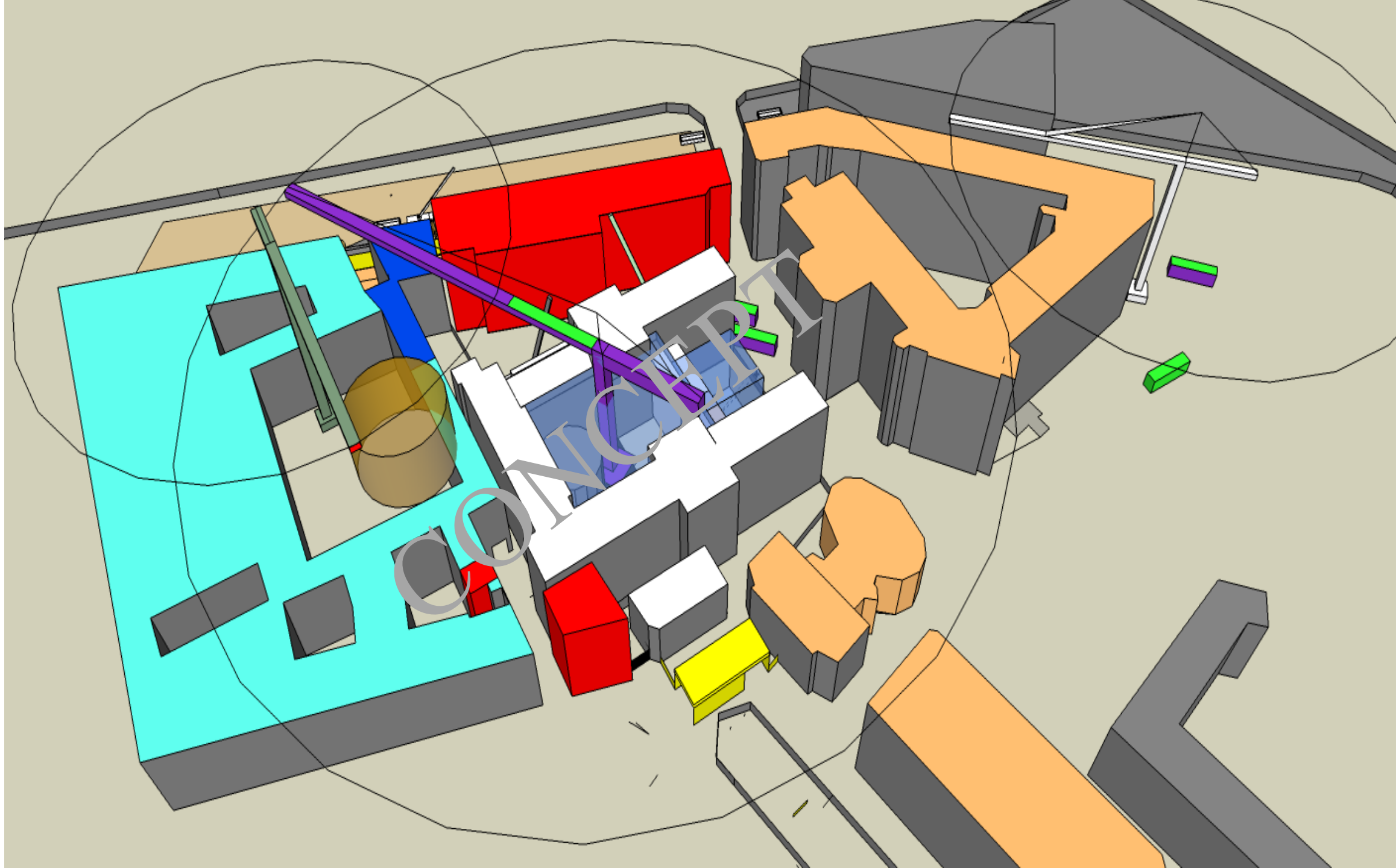

Bouwlogistiek

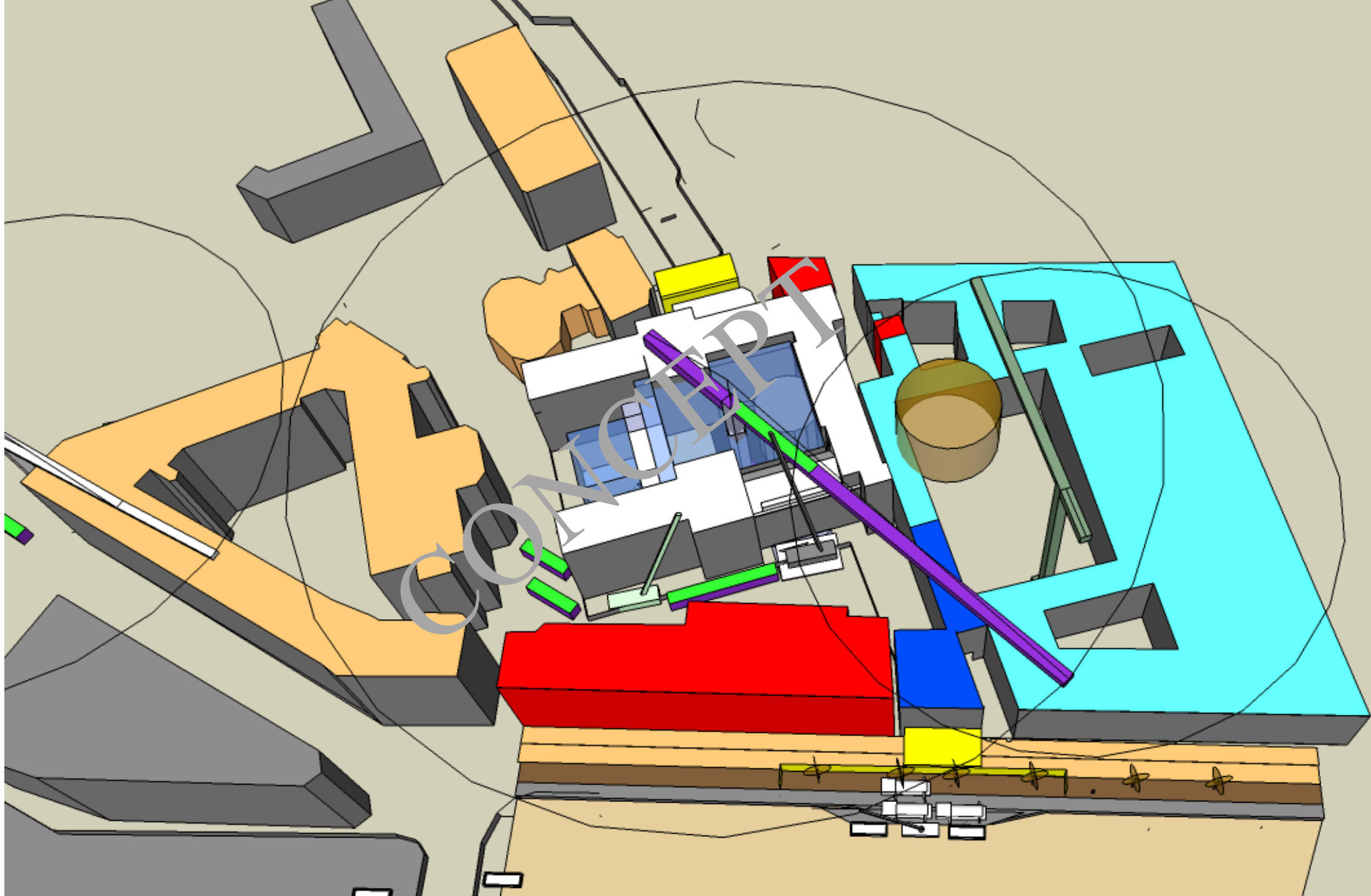

Bouwlogistiek

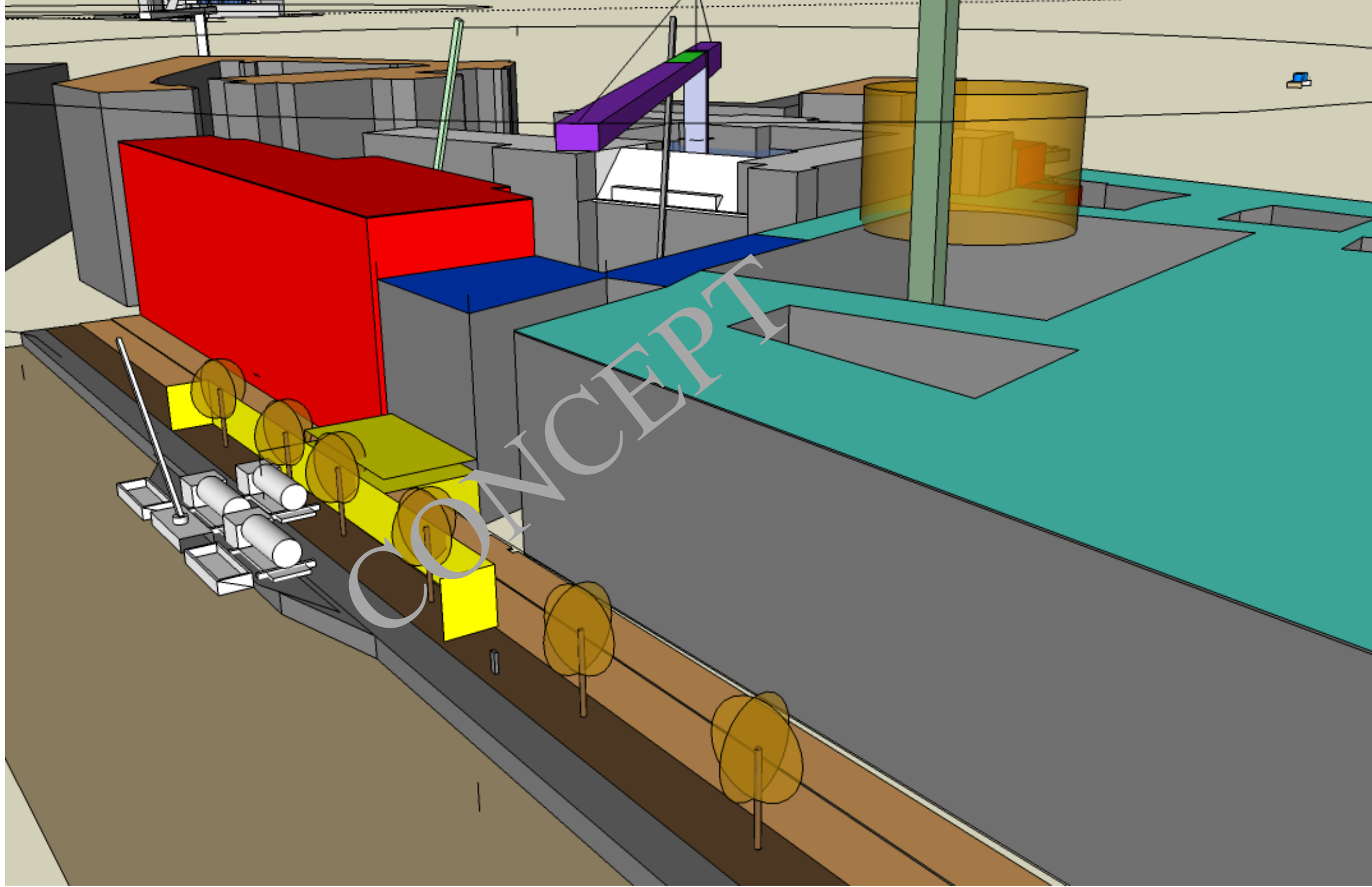

Blijf op de hoogte in 2022

- Volgende bewonersvergadering **eind april**. Doel is 1x per kwartaal.
- Lees maandelijks onze nieuwe emailnieuwsbrief (schrijf in via: <https://bit.ly/nieuwsbriefUK>)
- Volg ons via de site campus.uva.nl
- Of via de app
- En ook op Instagram! 📱 https://www.instagram.com/uva_campus/
- Of bel of mail Abdullah 0621155032 / Omgevingsmanager-uk@uva.nl



Vragen?



Afsluiting

- Verslag en terugkoppeling vragen